

Другие брошюры, доступные для скачивания:

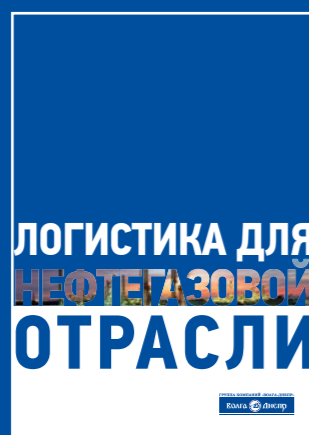

# ЛОГИСТИКА www.volga-dnepr.com для ГУМАНИТАРНЫХ И МИРОТВОРЧЕСКИХ ОПЕРАЦИИ

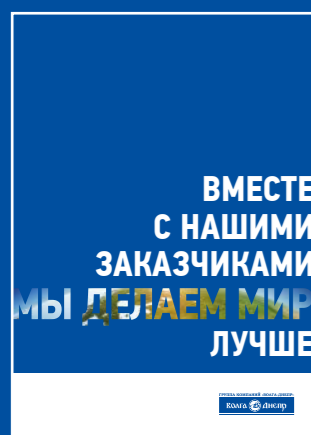
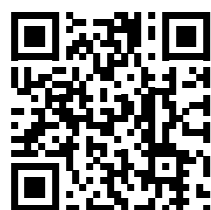

# КОНТАКТНАЯ ИНФОРМАЦИЯ

## VOLGA-DNEPR AIRLINES

### Станстед, Великобритания

+44 1279 661 166  
sales@volga-dnepr.co.uk

### Шарджа, ОАЭ

+9 716 557 0237  
sales.uae@volga-dnepr.com

### Ульяновск, Россия

+7 8422 590059  
sales@volga-dnepr.com

### Пекин, Китай

+86 10 8447 5502  
sales.china@volga-dnepr.com

### Хьюстон, США

+1 832 585 8611  
sales@volga-dnepr.us

### Гонконг, Китай

+852 2126 7251  
hk.sales@volga-dnepr.com

airline.volga-dnepr.com

### Токио, Япония

+81 3 5777 4029  
sales.japan@volga-dnepr.com

## Ruslan SALIS GmbH Лейпциг, Германия

+49 34204 7044110  
info@ruslan-salis.de

## AIRBRIDGECARGO AIRLINES

### Москва, Центральный офис

+ 7 495 7862613  
info@airbridgecargo.com

### Чикаго, США

+1 773 800-2361  
sales.usa@airbridgecargo.com

### Люксембург, Люксембург

+ 352 2040 7747 110  
meggy.dizrodrigues@airbridgecargo.com

### Даллас, США

Export: +1 469 629 04 78  
Import: +1 214 296 03 74  
sales.dfw@airbridgecargo.com

### Франкфурт-на-Майне, Германия

+ 49 69 638097 100  
service.fra@airbridgecargo.com

### Лос-Анджелес, США

+1 310 258-6100  
вн. 3902, 3903, 3904, 3905  
Импорт: abccops@mercuryair.com  
Служба по работе с клиентами:  
abcsales.lax@airbridgecargo.com  
Производственное обеспечение:  
ops.lax@airbridgecargo.com

### Амстердам, Нидерланды

+ 31 20 654 9030  
sales.ams@airbridgecargo.com

www.airbridgecargo.com

### Гонконг, Китай

+ 852 2215 3928  
service.hkg@airbridgecargo.com

### Шанхай, Китай

+ 86 21 68352118 / 2120  
service.pvg@airbridgecargo.com

# УНИКАЛЬНЫЕ РЕШЕНИЯ ДЛЯ МИРОВЫХ ЛИДЕРОВ

За прошедшие 25 лет мы значительно расширили возможности авиаперевозок различных грузов. Мы предоставляем нашим заказчикам быстрые, надежные и экономичные решения, даже в тех случаях, когда перед ними стоят самые сложные логистические задачи.

Наша безукоризненная репутация в сфере авиационной логистики основана на том, что мы уже более четверти века успешно помогаем нашим заказчикам эффективно планировать, быстро реагировать, а самое главное – выполнять обещания, данные ими своим клиентам. Именно поэтому многие ведущие компании мира выбирают Группу компаний «Волга-Днепр» в качестве партнера в сфере транспорта и логистики.

Мы принимаем глобальные меры реагирования для оказания помощи жертвам стихийных бедствий и техногенных катастроф, сотрудничая

с международными организациями, правительствами, благотворительными фондами и корпорациями.

Используя уникальные производственные показатели и технические возможности нашего парка самолетов, а также работая в тесном сотрудничестве со своими заказчиками, Группа компаний «Волга-Днепр» часто первой оказывается в районе бедствия, обеспечивая чрезвычайную помощь. Сейчас авиакомпания постоянно участвует гуманитарных и миротворческих миссиях благодаря своей скорости реагирования и предоставлению комплексных логистических услуг.



## НАША ГРУППА КОМПАНИЙ

В Группу компаний «Волга-Днепр» входит более 20 компаний из 9 стран. В основе бизнеса Группы «Волга-Днепр» лежат услуги по грузовым авиаперевозкам:

### ЧАРТЕРНЫЕ ПЕРЕВОЗКИ

Авиакомпания «Волга-Днепр» является крупнейшим в мире перевозчиком негабаритных и тяжелых грузов, который предоставляет технические и логистические решения, а также выполняет перевозки в режиме «от двери до двери». Авиакомпания, а также совместные предприятия и Ruslan SALIS предоставляют заказчикам Группы чартерные услуги по воздушным перевозкам, используя самолеты Ан-124-100. Обеспечивая чартерные услуги, Группа компаний также использует самолеты Boeing 747 и Boeing 737, чтобы предоставить международным заказчикам самые выгодные решения для каждого заказа на чартерную перевозку.

### РЕГУЛЯРНЫЕ ПЕРЕВОЗКИ

Международные регулярные перевозки, соединяющие заказчиков в Европе, Северной Америке и Азиатско-тихоокеанском регионе, осуществляются через московский хаб авиакомпанией «ЭйрБриджКарго», которая является одной из самых быстро развивающихся регулярных грузовых авиакомпаний в мире.

«ЭйрБриджКарго» обладает одним из самых молодых в отрасли парков самолетов семейства Boeing, включая Boeing 747-8F, Boeing 747-400ERF и Boeing 737F.

### ПОДДЕРЖИВАЮЩИЙ БИЗНЕС:

собственные центры технического обслуживания и ремонта самолетов, страховая компания, организация автомобильной доставки груза, международный учебный центр «Волга-Днепр».



Выпуск: Ноябрь 2015 года

# НАШ ПАРК

## АН-124-100

✈ x12

< 120 Т

ГРУЗОПОДЪЕМНОСТЬ

→ РАЗМЕРЫ ГРУЗОВОГО ОТСЕКА: 36,5 X 6,4 X 4,4 М

→ АН-124-100 «РУСЛАН» – КРУПНЕЙШИЙ В МИРЕ СЕРИЙНЫЙ РАМПОВЫЙ САМОЛЕТ

→ «ВОЛГА-ДНЕПР» – КРУПНЕЙШИЙ В МИРЕ МЕЖДУНАРОДНЫЙ ЭКСПЛУАТАНТ САМОЛЕТОВ АН-124-100

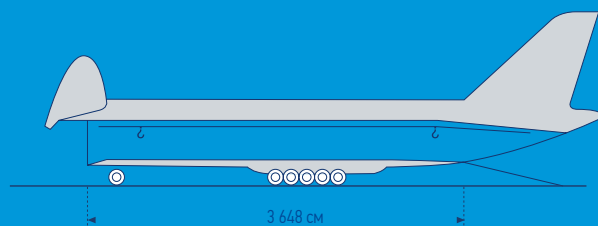
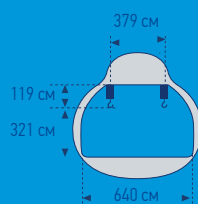

## ИЛ-76ТД-90ВД

✈ x5

< 50 Т

ГРУЗОПОДЪЕМНОСТЬ

→ РАЗМЕРЫ ГРУЗОВОГО ОТСЕКА: 20X3,45X3,4 М

→ САМОЛЕТ ПОЛНОСТЬЮ СООТВЕТСТВУЕТ ТРЕБОВАНИЯМ ИКАО И ДОПУЩЕН К ПОЛЕТАМ ПО ВСЕМУ МИРУ

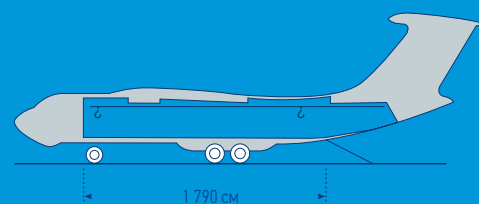
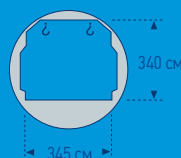

## BOEING 747

✈ x15

46

< 135 Т

КОЛИЧЕСТВО ПАЛЛЕТ

ГРУЗОПОДЪЕМНОСТЬ

→ В ДОПОЛНЕНИЕ К 7 САМОЛЕТАМ BOEING 747-400, ГРУППА КОМПАНИЙ «ВОЛГА-ДНЕПР» ТАКЖЕ ИНВЕСТИРУЕТ В ПРИОБРЕТЕНИЕ 7 САМОЛЕТОВ НОВОГО ПОКОЛЕНИЯ BOEING 747-8F, НАИБОЛЕЕ СОВРЕМЕННЫХ ГРУЗОВЫХ САМОЛЕТОВ ЭТОГО ТИПА, КОГДА-ЛИБО ПОСТРОЕННЫХ КОМПАНИЕЙ BOEING

→ САМОЛЕТЫ BOEING 747 ИМЕЮТ НЕОБХОДИМОЕ ОБОРУДОВАНИЕ ДЛЯ ПЕРЕВОЗКИ ГРУЗОВ, ТРЕБУЮЩИХ СТРОГОГО СОБЛЮДЕНИЯ ТЕМПЕРАТУРНОГО РЕЖИМА

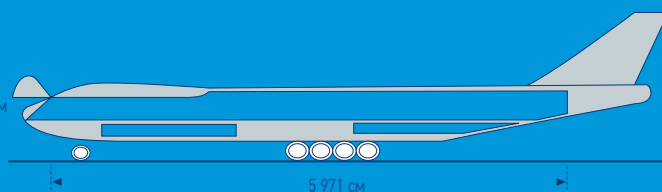
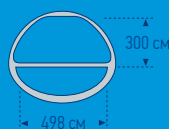

## BOEING 737

✈ x3

10

< 20 Т

КОЛИЧЕСТВО ПАЛЛЕТ

ГРУЗОПОДЪЕМНОСТЬ

→ ТРИ ГРУЗОВЫХ САМОЛЕТА BOEING 737 ГРУППЫ «ВОЛГА-ДНЕПР» ИСПОЛЬЗУЮТСЯ ДЛЯ ВЫПОЛНЕНИЯ РЕГУЛЯРНЫХ ГРУЗОВЫХ ПЕРЕВОЗОК И В КАЧЕСТВЕ ЭЛЕМЕНТА МОДЕЛИ «ГРУЗОВОГО СУПЕРМАРКЕТА», НАРЯДУ С ДРУГИМИ САМОЛЕТАМИ ПАРКА

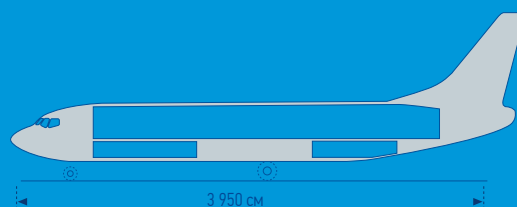
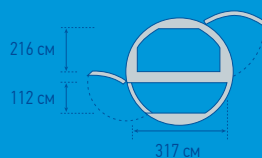

# ГЛОБАЛЬНАЯ ЛОГИСТИЧЕСКАЯ ЭКСПЕРТИЗА ДЛЯ РЕАЛИЗАЦИИ ГУМАНИТАРНЫХ И МИРОТВОРЧЕСКИХ МИССИЙ

С 1990 ГОДА ГРУППА «ВОЛГА-ДНЕПР» ПРЕДОСТАВЛЯЕТ УСЛУГИ ПО ПЕРЕВОЗКЕ ГУМАНИТАРНОЙ ПОМОЩИ И СПЕЦИАЛЬНОГО ОБОРУДОВАНИЯ ДЛЯ БЫСТРОГО РЕАГИРОВАНИЯ ПРИ ВОЗНИКНОВЕНИИ ТЕХНОГЕННЫХ И СТИХИЙНЫХ БЕДСТВИЙ ПО ВСЕМУ МИРУ.



> 1 128

рейсов для реализации гуманитарных и миротворческих миссий



> 75 000

тонн груза для нуждающихся в гуманитарной помощи по всему миру



> 93

страны, в которые были выполнены гуманитарные рейсы «Волга-Днепр»

## КОМПЛЕКСНЫЕ ЛОГИСТИЧЕСКИЕ РЕШЕНИЯ

Команда экспертов Группы «Волга-Днепр» тщательно планирует и контролирует процесс перевозки груза на восьми основных этапах:

- 1 Разработка логистических решений
- 2 Планирование погрузочных работ
- 3 Навигационно-коммерческий расчет
- 4 Вычисление стоимости
- 5 Оптимальный вариант соглашения сторон и заключения контрактов
- 6 Подготовка Вашего груза
- 7 Перевозка
- 8 Получение обратной связи о предоставленной услуге и обсуждение будущих потребностей в перевозке

НАШИ ЭКСПЕРТЫ ГОТОВЫ ПОМОЧЬ ВАМ 24/7/365



## ГУМАНИТАРНЫЕ И МИРОТВОРЧЕСКИЕ МИССИИ

- Медицинские госпитали и другое медицинское оборудование
- Инструменты и лекарства
- Оборудование для очистки воды
- Лабораторные контейнеры
- Генераторы
- Телекоммуникационное оборудование
- Большегрузные автомобили, краны и другие транспортные средства
- Вертолеты
- Лодки
- Запасы продовольствия, одежда и другие грузы общего назначения



# СОТРУДНИЧЕСТВО С ООН

## ГРУППА КОМПАНИЙ «ВОЛГА-ДНЕПР» ГОРДИТСЯ ТОЧНОСТЬЮ ВЫПОЛНЕНИЯ МЕЖДУНАРОДНЫХ ГУМАНИТАРНЫХ РЕЙСОВ

Сотрудничество «Волга-Днепр» с ООН началось в 1992 году. На сегодняшний день Группа компаний выполнила 476 рейсов по заказу различных органов ООН, агентств, программ и фондов. Перевезено 34 303 тонны груза.

Группа компаний «Волга-Днепр» выполняет рейсы для ООН в разные точки мира. Основным пунктом назначения является Африка, и на сегодняшний день осуществлено уже 343 рейса. Еще 67 рейсов выполнено в страны юго-восточной Азии и 22 в страны Ближнего Востока.

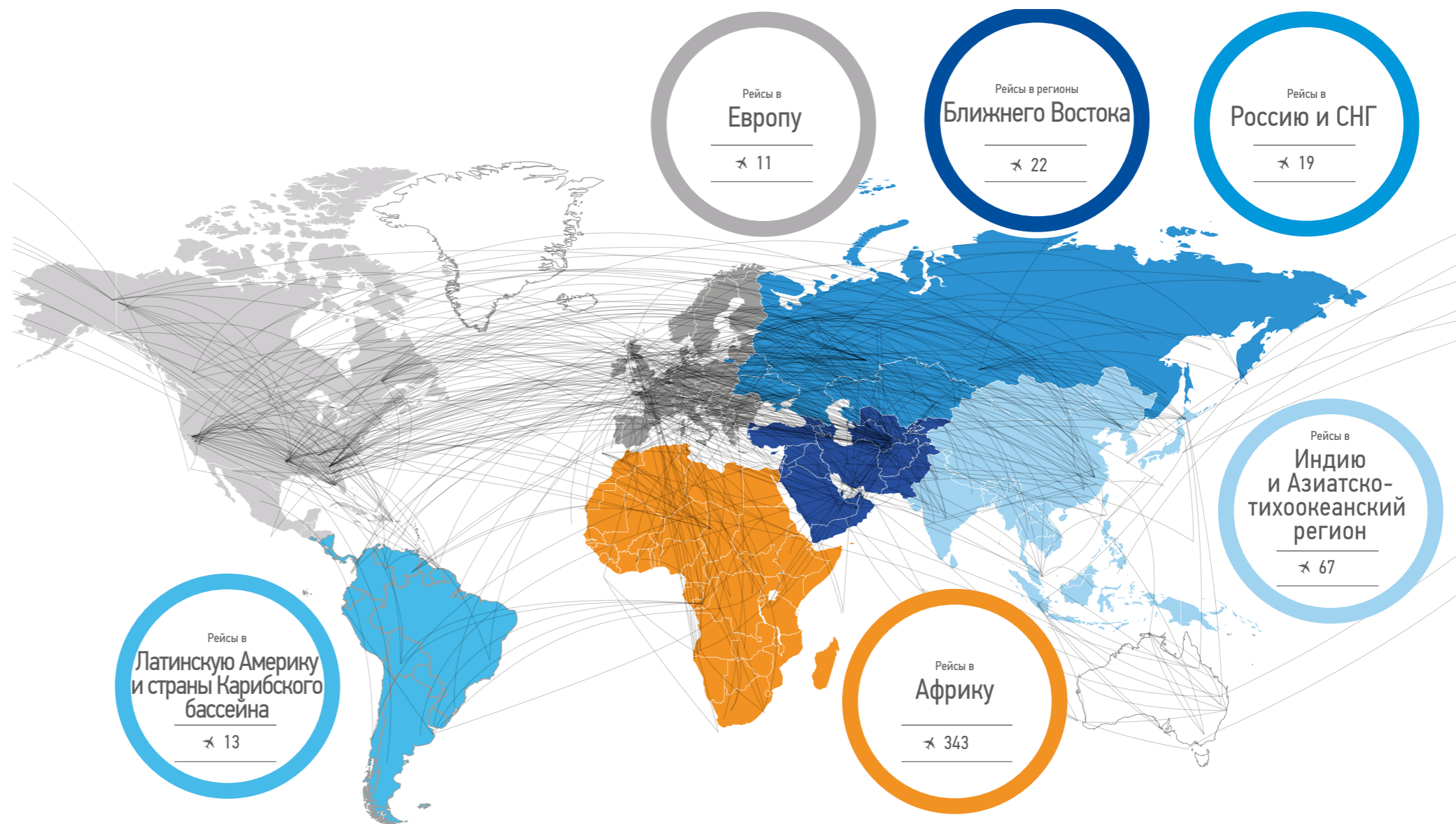

> 476

рейсов для реализации гуманитарных и миротворческих миссий



> 34 303

тонны груза

**За время сотрудничества с ООН «Волга-Днепр» уже стала авиаперевозчиком для следующих организаций и проектов:**

- Реализация миссий ООН;
- Всемирная продовольственная программа ООН;
- Программа развития ООН;
- Управление Верховного комиссара ООН по делам беженцев;
- Детский фонд ООН;
- Управление по координации гуманитарных вопросов;
- Всемирная организация здравоохранения;
- Управление Организации Объединенных Наций по обслуживанию проектов.

Другие перевозки для ООН осуществляются в рамках реализации гуманитарных проектов Детским фондом ООН в Африке и развитием Управления Верховного комиссара ООН по делам беженцев в Ираке в связи с растущей угрозой, исходящей от ИГИЛ на Ближнем Востоке.

# МЕЖДУНАРОДНАЯ ПРОДОВОЛЬСТВЕННАЯ ПРОГРАММА

ПОМОЩЬ ПОСТУПАЕТ НЕЗАМЕДЛИТЕЛЬНО

Деятельность Группы «Волга-Днепр» в сфере оказания гуманитарной помощи постоянно расширяется. За последние 11 лет Всемирная продовольственная программа (WFP) стала одним из самых значимых проектов Группы компаний «Волга-Днепр» в данной области.

За время сотрудничества с организацией WFP в период с 2003 по 2014 годы «Волга-Днепр» выполнила 26 рейсов и перевезла 1 000 тонн груза.

Логистические проекты, выполненные для WFP, имеют наиболее широкий географический охват.

Авиакомпания осуществила доставку гуманитарной помощи людям, оказавшимся в зоне землетрясения в Пакистане (2005), Индонезии (2009), Гаити (2010)

и Турции (2011), а также жертвам наводнения в Пакистане (2010).

В октябре и ноябре 2014 года авиакомпания «Волга-Днепр» выполнила 2 рейса по заказу WFP в рамках реализации миссии по борьбе с вирусом Эбола в Африке. Было перевезено 80 тонн груза, включая мобильные станции забора крови и оборудование для медицинских учреждений.

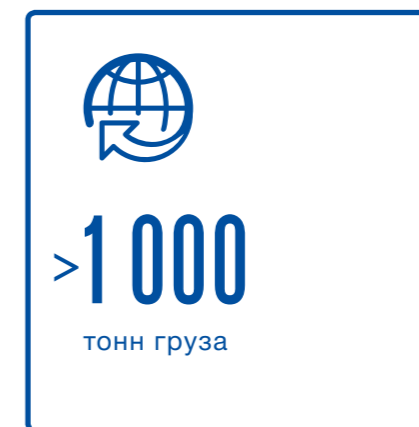

**Скорость и высокое качество предоставляемых логистических решений лежат в основе взаимоотношений между Группой компаний «Волга-Днепр» и организацией WFP. Именно так говорится в письме WFP от 6 ноября 2014 года, полученном после доставки мобильных станций для забора крови и медицинского оборудования:**

*«Мы хотели бы снова поблагодарить всю команду «Волга-Днепр» за вклад в создание и поддержание благоприятных условий работы в ходе выполнения рейсов. Вы продемонстрировали точную и безупречную работу, выполняя все требования безопасности во время транспортировки груза. Это была сложная миссия, реализовать которую мы бы не смогли без Вашей поддержки. Мы готовы рекомендовать Вас, как авиакомпанию, которая может осуществлять транспортировку груза в любые точки мира в кратчайшие сроки в соответствии со всеми требованиями безопасности.»*



# СОТРУДНИЧЕСТВО С ДРУГИМИ СТРУКТУРАМИ ООН



## Управление Верховного комиссара ООН по делам беженцев (УВКБ)

Управление Верховного комиссара ООН по делам беженцев (УВКБ) является организацией системы ООН, которая стремится обеспечить каждому право на поиск и получение безопасного убежища в другой стране с возможностью по собственному

желанию вернуться домой, переехать в другой район внутри страны или на территорию третьих стран. За более чем шесть десятилетий организация уже оказала помощь десяткам миллионов людей.

## «Волга-Днепр» гордится сотрудничеством УВКБ

Группа компаний наладила долгосрочные отношения с данной организацией.

В период с 2002 по 2014 год было выполнено 9 рейсов и перевезено 554 тонны груза. Большинство рейсов с гуманитарной помощью и транспортными средствами осуществлено в африканские государства.

По заказу УВКБ Группа компаний «Волга-Днепр» доставила гуманитарную помощь жителям юго-восточной Азии, пострадавшим от цунами в 2005 году, и людям, оказавшимся в зоне землетрясения в Турции в 2011 году.

На сегодняшний день сотрудничество с УВКБ основано на поддержке увеличения рейсов в Ирак в связи с угрозой, исходящей от ИГИЛ на Ближнем Востоке.

## Детский фонд ООН (ЮНИСЕФ)

Детский фонд ООН (ЮНИСЕФ) является международной организацией, созданной по решению ООН для защиты прав и оказания помощи детям и женщинам, пострадавшим в ходе военных действий и в результате чрезвычайных ситуаций.

Группа компаний «Волга-Днепр» придерживается основного принципа ЮНИСЕФ – защищать права и обеспечивать благополучие детей – и стремится к более тесному сотрудничеству с данной организацией.

Совместная работа авиакомпании «Волга-Днепр» и фонда ЮНИСЕФ началось в 1992 году, когда

была выполнена доставка гуманитарного груза весом 110 тонн в Багдад (Ирак).

В период с 1992 года по 2014 год Группа «Волга-Днепр» транспортировала 496 тонн груза в 3 основных региона в соответствии с программами ЮНИСЕФ: Африка, Юго-Восточная Азия и Ближний Восток.

В 2014 году организация ЮНИСЕФ принимала активное участие в борьбе против распространения вируса Эбола. По заказу ЮНИСЕФ авиакомпания «Волга-Днепр» доставила в Африку вакцины, упакованные с использованием сухого льда.



> 9

рейсов для реализации гуманитарных и миротворческих миссий



> 554

тонны груза



> 7

рейсов для реализации гуманитарных и миротворческих миссий



> 606

тонн груза

# БОРЬБА С ВИРУСОМ ЭБОЛА

ВСПЫШКА ВИРУСА ЭБОЛА В ЛИБЕРИИ, СЬЕРРА-ЛЕОНЕ, НИГЕРИИ, СЕНЕГАЛЕ И ДРУГИХ СТРАНАХ ЗАПАДНОЙ АФРИКИ УНЕСЛА ЖИЗНИ БОЛЕЕ 11 000 ЧЕЛОВЕК. РАЗЛИЧНЫЕ МЕЖДУНАРОДНЫЕ ОРГАНИЗАЦИИ УЧАСТВУЮТ В БОРЬБЕ С ВИРУСОМ И ПОМОГАЮТ ЛЮДЯМ, СТАВШИМ ЖЕРТВАМИ ЭПИДЕМИИ.

Миссия ООН по борьбе с вирусом Эбола состоит в принятии срочных мер для прекращения распространения эпидемии, лечения зараженных людей, обеспечения всеми необходимыми медицинскими услугами, стабилизации ситуации и предотвращения вспышек вируса в будущем.

Для достижения этих целей Группа «Волга-Днепр» выполнила 15 рейсов и перевезла 641,6 тонн груза, включая защитную спецодежду для медработников, вертолеты Ми-8 и мобильные станции для забора крови.



>15

рейсов для реализации гуманитарных и миротворческих миссий



>641

тонна груза

В ноябре 2014 года после транспортировки медицинского оборудования и гуманитарного груза для реализации Миссии ООН по борьбе с вирусом Эбола авиакомпания «Волга-Днепр» получила следующее сообщение:

«Все было замечательно: возникло несколько задержек в Гвинее и Сьерра-Леоне, но в Либерии все было в полном порядке. Задержки возникли из-за некоторых трудностей у грузополучателей. Команда профессионалов обеспечивала значительную помощь на всех этапах транспортировки, и мы были очень рады сотрудничать с ними».

Представитель Службы логистики ООН





# ПРОЕКТЫ ДЛЯ КРАСНОГО КРЕСТА

ЭФФЕКТИВНАЯ ЛОГИСТИЧЕСКАЯ  
ПОДДЕРЖКА ДЕЯТЕЛЬНОСТИ  
МЕЖДУНАРОДНОГО КРАСНОГО КРЕСТА

Миссия Международного комитета Красного Креста (МККК) состоит в том, чтобы обеспечивать защиту и оказывать гуманитарную помощь пострадавшим в вооруженных конфликтах и других внутренних беспорядках.

Группа «Волга-Днепр» уже давно и успешно сотрудничает с Красным Крестом и гордится тем, что вносит большой вклад в деятельность данной гуманитарной организации.

В период с 1992 года по май 2015 года по заказу различных подразделений Красного Креста было выполнено 75 рейсов и перевезено 3 158 тонн гуманитарной помощи.

Ярким примером сотрудничества с Красным Крестом является серия перевозок гуманитарной помощи в Хартум (Судан) в 2004 году.

33% ВСЕХ ГРУЗОВ, КОТОРЫЕ ПЕРЕВОЗИЛИСЬ ПО ЗАКАЗУ КРАСНОГО КРЕСТА, БЫЛИ ДОСТАВЛЕНЫ В РАМКАХ ПРОГРАММЫ ПОМОЩИ СУДАНУ. ПРОЕКТ БЫЛ ЗАПУЩЕН В 2004 ГОДУ И НА СЕГОДНЯШНИЙ МОМЕНТ ЯВЛЯЕТСЯ ОДНОЙ ИЗ КРУПНЕЙШИХ ИНИЦИАТИВ КОГДА-ЛИБО ПРЕДПРИНЯТЫХ ДАННОЙ ОРГАНИЗАЦИЕЙ.

## Сентябрь 2004 года: гуманитарная помощь прибывает в Судан

В сентябре 2004 года авиакомпания «Волга-Днепр» успешно выполнила программу полетов по транспортировке гуманитарной помощи в Хартум (Судан) по заказу Международного комитета Красного Креста.

Объем и тип груза являются показателем того, что перевозка, выполнявшаяся в рамках гуманитарного проекта в Судане, является одной из крупнейших инициатив по оказанию помощи, которая когда-либо предпринималась Красным Крестом.

В период с 24 августа по 6 сентября 2004 года Группа «Волга-Днепр» выполнила 8 рейсов на самолете Ан-124-100: 6 из Женевы (Швейцария) и 2 из Найроби (Кения). Всего было перевезено 800 тонн товаров первой необходимости в столицу Судана, включая автомобили скорой медицинской помощи, медикаменты, еду и одежду для оказания помощи людям, пострадавшим в результате военных действий в этой африканской стране.



# РЕАЛИЗАЦИЯ МИССИИ «РОЖДЕСТВО ДЛЯ ДЕТЕЙ»

## ДЕЛАЯ МИР ЛУЧШЕ

Операция «Рождество для детей» – это существующая уже много лет программа, учрежденная по инициативе международной неправительственной гуманитарной организации евангельских христиан Samaritan's Purse («Сумка Самаритянина»).

Перед рождественскими праздниками детей в Великобритании и США просят подготовить обувные коробки, заполненные различными подарками для обездоленных детей по всему миру, которые по каким-либо причинам остались без родителей, живут в бедных семьях или ежедневно оказываются в сложных ситуациях из-за стихийных бедствий или военных конфликтов.

Содержимое каждой коробки проверяется и дополняется, а затем подарки доставляются нуждающимся детям специальным рейсом на самолете в канун Рождества.

Цель этой программы состоит в том, чтобы принести частицу счастья в тяжелую жизнь детей и напомнить им, что о них не забыли.

Авиакомпания «Волга-Днепр» приняла участие в реализации первой операции «Рождество для детей» в 1993 году, доставив обувные коробки с подарками детям, пострадавшим в результате военных действий в Югославии.

В последующие годы «Волга-Днепр» осуществляла транспортировку гуманитарных грузов для реализации данной миссии в страны Ближнего Востока, Карибского бассейна, Закавказья, Африки и Балканского полуострова.

В период с 1993 года по 2001 год авиакомпания выполнила 28 рейсов, доставив 2 728 тонн гуманитарного груза в рамках данной программы. Последний раз рейс для реализации миссии «Рождество для детей» был выполнен в декабре 2003 года.

В ходе одной из таких перевозок авиакомпания «Волга-Днепр» доставила рождественские подарки, собранные организацией Samaritan's Purse, в Кабул (Афганистан). Груз, размещенный на борту самолета Ан-124-100, включал в себя 11 паллет с обувью для афганских детей весом более 3.



> 28

рейсов для реализации гуманитарных и миротворческих миссий



> 2 728

тонн груза

# СОТРУДНИЧЕСТВО С НАЦИОНАЛЬНЫМИ АГЕНТСТВАМИ РАЗВИТИЯ



## МИНИСТЕРСТВО МЕЖДУНАРОДНОГО РАЗВИТИЯ ВЕЛИКОБРИТАНИИ

**Группа компаний «Волга-Днепр» продолжает развивать взаимоотношения с организациями, оказывающими гуманитарную помощь.**

Одним из самых важных партнеров в этой области, помимо ООН, является Министерство международного развития (DFID) – в Великобритании, целью которого является содействие устойчивому развитию населения и сокращение масштабов бедности.

Сотрудничество «Волга-Днепр» с DFID началось в 2001 году, когда авиакомпания выполнила 2 рейса для Красного Креста (Германия) и DFID, доставив гуманитарную помощь людям, пострадавшим от землетрясения в Индии.

40 тонн гуманитарного груза, включая палатки, теплую одежду, еду и медицинское оборудование, было перевезено из Кельна в Бхачо и из Лондона в Ахмадабад.

**«ВОЛГА-ДНЕПР» –  
ЕДИНСТВЕННАЯ РОССИЙСКАЯ  
ГРУЗОВАЯ АВИАКОМПАНИЯ,  
ВЫПОЛНЯЮЩАЯ РЕЙСЫ  
ПО ЗАКАЗУ DFID**

В период с 2001 года по 2014 год «Волга-Днепр» выполнила 9 рейсов и доставила 231 тонну груза по заказу DFID.

В настоящее время DFID принимает участие в борьбе против распространения вируса Эбола.

Один из 2 рейсов в 2014 году для DFID авиакомпания «Волга-Днепр» выполнила в Сьерра-Леоне, одну из трех наиболее уязвимых стран наряду с Гвинеей и Либерией.



## ФЕДЕРАЛЬНОЕ АГЕНТСТВО ПО УПРАВЛЕНИЮ В ЧРЕЗВЫЧАЙНЫХ СИТУАЦИЯХ (FEMA) И АГЕНТСТВО США ПО МЕЖДУНАРОДНОМУ РАЗВИТИЮ (USAID)

**«Волга-Днепр» также постоянно сотрудничает с агентствами по вопросам развития.**

Авиакомпания имеет опыт работы с FEMA, подразделением Министерства внутренней безопасности США, занимающимся координацией действий по ликвидации последствий катастроф природного или техногенного характера, включая террористические акты, с которыми не способны справиться местные власти.

По поручению этого агентства «Волга-Днепр» доставила гуманитарную помощь пострадавшим в результате урагана «Джордж» в Пуэрто-Рико в 1998 году.

**Также авиакомпания выполняет рейсы по заказу USAID, центрального органа государственного управления США в области оказания помощи за рубежом. «Волга-Днепр» доставила гуманитарную помощь в Кувейт, Афганистан и Либерию для USAID.**

# ТУРЦИЯ: ГУМАНИТАРНАЯ ПОМОЩЬ ЖЕРТВАМ ЗЕМЛЕТРЯСЕНИЯ

Землетрясение на юго-востоке Турции в провинции Ван, которое разрушило не менее 2 200 зданий и унесло жизни более 500 человек, стало самым мощным стихийным бедствием в Турции за последние годы. Подземные толчки ощущались в Иране, Азербайджане и регионах Грузии, граничащих с Турцией.

Для оказания помощи пострадавшим в результате землетрясения в Турции, «Волга-Днепр» выполнила 2 рейса и доставила 66 тонн гуманитарного груза.

**Октябрь 2013 года: авиакомпания «Волга-Днепр» осуществила перевозку гуманитарного груза в Эрзурум (Турция) для оказания помощи жертвам землетрясения.**

29 октября 2013 года в Эрзурум на самолете ИЛ-76ТД-90ВД доставили палатки и одеяла весом 36 тонн. Рейс, организованный 26 октября, выполнялся по заказу Управления Верховного Комиссара ООН по делам беженцев. 29 октября груз был доставлен в Эрзурум.

способны выдерживать низкие температуры. Рейс выполнялся по заказу Всемирной продовольственной программы. В данном случае с момента поступления первоначального запроса до транспортировки гуманитарного груза в Турцию прошло всего 48 часов.

30 октября 2013 года на борту второго самолета ИЛ-76ТД-90ВД в Эрзурум были доставлены палатки весом 30 тонн, которые



> 2

рейса для реализации гуманитарных и миротворческих миссий



> 66

тонн груза

# ФИЛИППИНЫ: ГУМАНИТАРНАЯ ПОМОЩЬ ЖЕРТВАМ ТАЙФУНА



Тайфун Хайян был одним из самых сильных тропических циклонов за всю историю метеонаблюдений, в результате которого пострадало более 11 миллионов человек. Землетрясение, которое произошло на Филиппинах 15 октября 2013 года, признано самым разрушительным бедствием в этих районах за последние 23 года.

Для оказания помощи людям, пострадавшим в результате тайфуна Хайян на Филиппинах,

авиакомпания «Волга-Днепр» выполнила 9 рейсов, доставив 182 тонны гуманитарного груза.

## Ноябрь 2013 года: «Волга-Днепр» доставила гуманитарную помощь жертвам тайфуна Хайян на Филиппинах

В начале ноября авиакомпания «Волга-Днепр» перевезла гуманитарный груз весом 26 тонн из аэропорта Чанги в Сингапуре в Лапу-Лапу на Филиппинах для оказания поддержки пострадавшим от землетрясения, которое произошло 15 октября. 485 палаток и 150 навесов были перевезены в регион бедствия по заказу международного брокера Charman Freeborn.

В аэропортах отправления и прибытия для ручной погрузки/разгрузки специалистами «Волга-Днепр» была организована работа наемных бригад грузчиков. Одним из условий при выполнении рейса из Сингапура стала обязательная пунктуальность прибытия на Филиппины, поскольку в аэропорту самолет встречала делегация представителей грузоотправителя и грузополучателя.

13 ноября 2013 года гуманитарный груз из Дании и Швеции прибыл в аэропорт филиппинского города Лапу-Лапу на самолете Ил-76ТД-90ВД.

Генераторы электроэнергии, палатки, продукты питания, мобильный лагерь для спасателей, автомобили и мототехника, а также оборудование для очистки воды были перевезены на Филиппины по заказу Шведского гражданского агентства по чрезвычайным ситуациям. Рейсы выполнялись в рамках международного проекта SALIS.



## ДВЕ ГУМАНИТАРНЫЕ ОРГАНИЗАЦИИ, ОДИН РЕЙС, ОДНО ДЕЛО

- Груз направлялся 2 гуманитарными организациями, расположенными в разных странах
- Для докторов, сопровождавших груз, получено разрешение на безвизовый транзит через Россию
- В связи с ограничением полетного времени предоставлена смена экипажа в Красноярске
- Выполнена успешная доставка груза в течение 72 часов с момента получения первоначального запроса

### Информация о грузе

**Получатель:**  
Danish Emergency Management Agency

**Получатель:**  
Government offices of Sweden

**BLL:**  
Класс груза: Генеральный

**ORB:**  
Класс груза: Тяжелый и негабаритный

**Тип груза:** Гуманитарная помощь

**Тип груза:** Колесная техника

**Описание груза:** 6 000 кг, генераторы, водоочистительные системы, тенты, гуманитарная помощь

**Описание груза:** 4000, Toyota Landcruiser, трейлер, мотоцикл

**Запрос на перевозку получен:**  
10 ноября 2013 (Воскресенье)

**Рейс начат:**  
12 ноября 2013 (Вторник)

**Рейс организован:**  
10 ноября 2013 (Воскресенье)

**Груз получен:**  
14 ноября 2013 (Четверг)

# ПЕРЕВОЗКА ГУМАНИТАРНОЙ ПОМОЩИ ПОСТРАДАВШИМ ВО ВРЕМЯ СТИХИЙНЫХ БЕДСТВИЙ

ГРУППА «ВОЛГА-ДНЕПР»  
ВЫПОЛНЯЕТ РЕЙСЫ ДЛЯ  
ОКАЗАНИЯ СВОЕВРЕМЕННОЙ  
И НЕОТЛОЖНОЙ ПОМОЩИ  
ПОСТРАДАВШИМ ВО ВРЕМЯ  
САМЫХ РАЗРУШИТЕЛЬНЫХ  
БЕДСТВИЙ 21 ВЕКА.

В начале 2000-х годов правительства и бизнес-сообщества предложили новый подход к предотвращению и сокращению ущерба, а также решению проблем, связанных с последствиями природных и техногенных катастроф: наладить четкую координацию действий и разработать комплексный механизм реагирования.

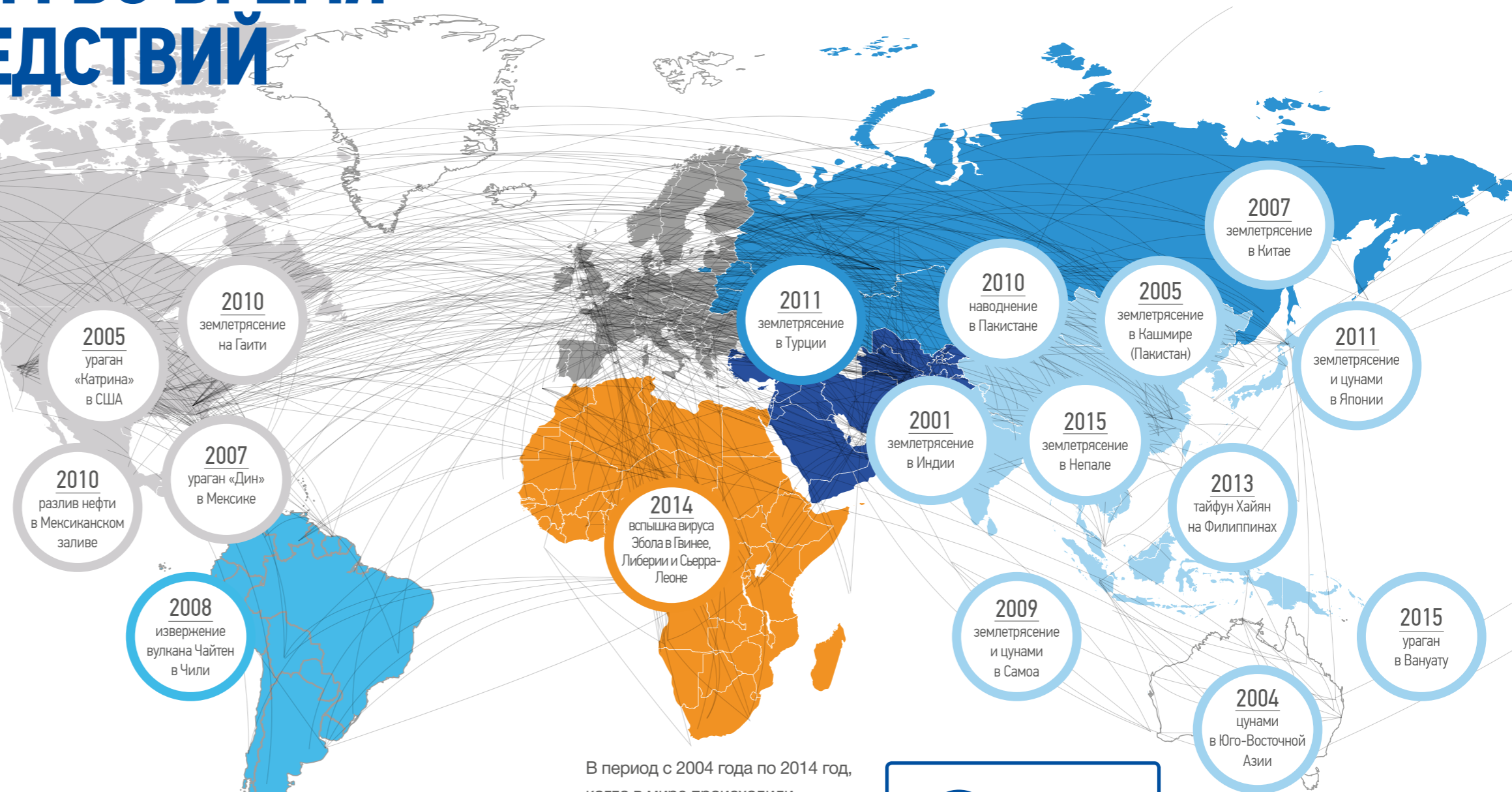

В период с 2004 года по 2014 год, когда в мире происходили самые разрушительные стихийные бедствия, «Волга-Днепр» осуществила перевозку гуманитарного груза весом 28 495 тонн.

  
**> 28 495**  
тонн гуманитарного груза для пострадавших во время природных и техногенных катастроф

# ГУМАНИТАРНАЯ ПОМОЩЬ ПОСТРАДАВШИМ ОТ ЗЕМЛЕТРЯСЕНИЯ В НЕПАЛЕ

Авиакомпания «Волга-Днепр» доставила в Непал 45-тонный гуманитарный груз для пострадавших от землетрясения по заказу Норвежского Красного Креста.

Мобильный госпиталь на 60 человек перевезен в первую неделю мая 2015 года в столицу Непала Катманду из Осло (Норвегия) двумя рейсами. Обе перевозки были выполнены на самолете Ил-76ТД-90ВД.

Мощное землетрясение магнитудой 7,8 затронуло более 8 миллионов жителей Непала. От землетрясения также пострадала часть населения таких стран как Бангладеш, Индия и Китай.



>45

тонн гуманитарного груза

# ДОСТАВКА ГУМАНИТАРНОГО ГРУЗА ПОСТРАДАВШИМ ОТ СТИХИЙНЫХ БЕДСТВИЙ В МЬЯНМЕ И КИТАЕ

Авиакомпания «ЭйрБриджКарго» выполнила доставку 160 тонн гуманитарного груза, предназначенного пострадавшим от разрушительного циклона в Мьянме и землетрясения на юго-западе Китая.

19 мая 2008 года Boeing 747-200F авиакомпании «ЭйрБриджКарго» вылетел из Франкфурта в Бангкок со 100 тоннами гуманитарного груза, который включал в себя медицинское оборудование, одеяла и палатки.

Рейс был организован германской транспортной компанией Kuehne + Nagel по заказу благотворительной организации World Vision.

Из Таиланда представители World Vision доставили помощь пострадавшим от циклона жителям Мьянмы.

Спустя четыре дня второй самолет Boeing 747 авиакомпании «ЭйрБриджКарго», зафрахтованный Charman Freeborn по заказу Красного Креста Германии, отправился из Берлина в Ченду. После прибытия в столицу провинции Сычуань на юго-западе Китая Красный Крест этой страны направил доставленное медицинское операционное оборудование, передвижной мобильный госпиталь, а также палатки, одеяла и другие предметы первой необходимости в районы, пострадавшие от землетрясения 12 мая.



>160

тонн гуманитарного груза



# ПРОЕКТ SALIS

SALIS («ЛОГИСТИЧЕСКОЕ РЕШЕНИЕ В ОБЛАСТИ СТРАТЕГИЧЕСКИХ ВОЗДУШНЫХ ПЕРЕВОЗОК») – ЭТО ПРОГРАММА, РАЗРАБОТАННАЯ СТРАНАМИ ЕС И НАТО ДЛЯ ОБЕСПЕЧЕНИЯ ВРЕМЕННОГО РЕШЕНИЯ В СФЕРЕ ВОЗДУШНЫХ ПЕРЕВОЗОК И ДОСТИЖЕНИЯ СТРАТЕГИЧЕСКИХ ВОЕННО-ТРАНСПОРТНЫХ ЦЕЛЕЙ СТРАН-УЧАСТНИЦ

**На протяжении более 10 лет Группа компаний «Волга-Днепр» предоставляет странам ЕС и НАТО надежные, быстрые и эффективные логистические решения.**

Благодаря уникальным техническим и производственным показателям самолета Ан-124-100 Авиакомпания «Волга-Днепр» была выбрана в рамках проекта SALIS для выполнения стратегических требований стран ЕС и НАТО и реализации гуманитарных и миротворческих миссий.

С этой целью в сентябре 2004 года в Лейпциге (Германия) было создано совместное предприятие Ruslan SALIS GmbH на паритетной основе Группы компаний «Волга-Днепр» (Россия) и АНТК им. Антонова (Украина). С того времени Ruslan SALIS GmbH выполнила 3 914 рейсов и доставила более 223 900 тонн груза.



В конце 2014 года Агентство НАТО по обеспечению продлило контракт с компанией Ruslan SALIS GmbH на выполнение стратегических перевозок в интересах стран НАТО и ЕС до конца 2016 года.

Решение заказчика основано на десятилетнем опыте эффективной работы флота самолетов

Ан-124-100 «Руслан» по программе SALIS, участниками которой в настоящее время являются 12 стран НАТО и две страны-партнера: Финляндия и Швеция. Заключение контрактов на длительные сроки является доказательством успешного сотрудничества с заказчиками.





# SALIS – ОСНОВНЫЕ НАПРАВЛЕНИЯ ДЕЯТЕЛЬНОСТИ

## ЕВРОПА



> 1 541

рейс для реализации гуманитарных и миротворческих миссий



> 83 492

тонны груза

## СТРАНЫ БЛИЖНЕГО ВОСТОКА



> 1 461

рейс для реализации гуманитарных и миротворческих миссий



> 93 885

тонн груза

## АФРИКА



> 678

рейсов для реализации гуманитарных и миротворческих миссий



> 35 131

тонна груза

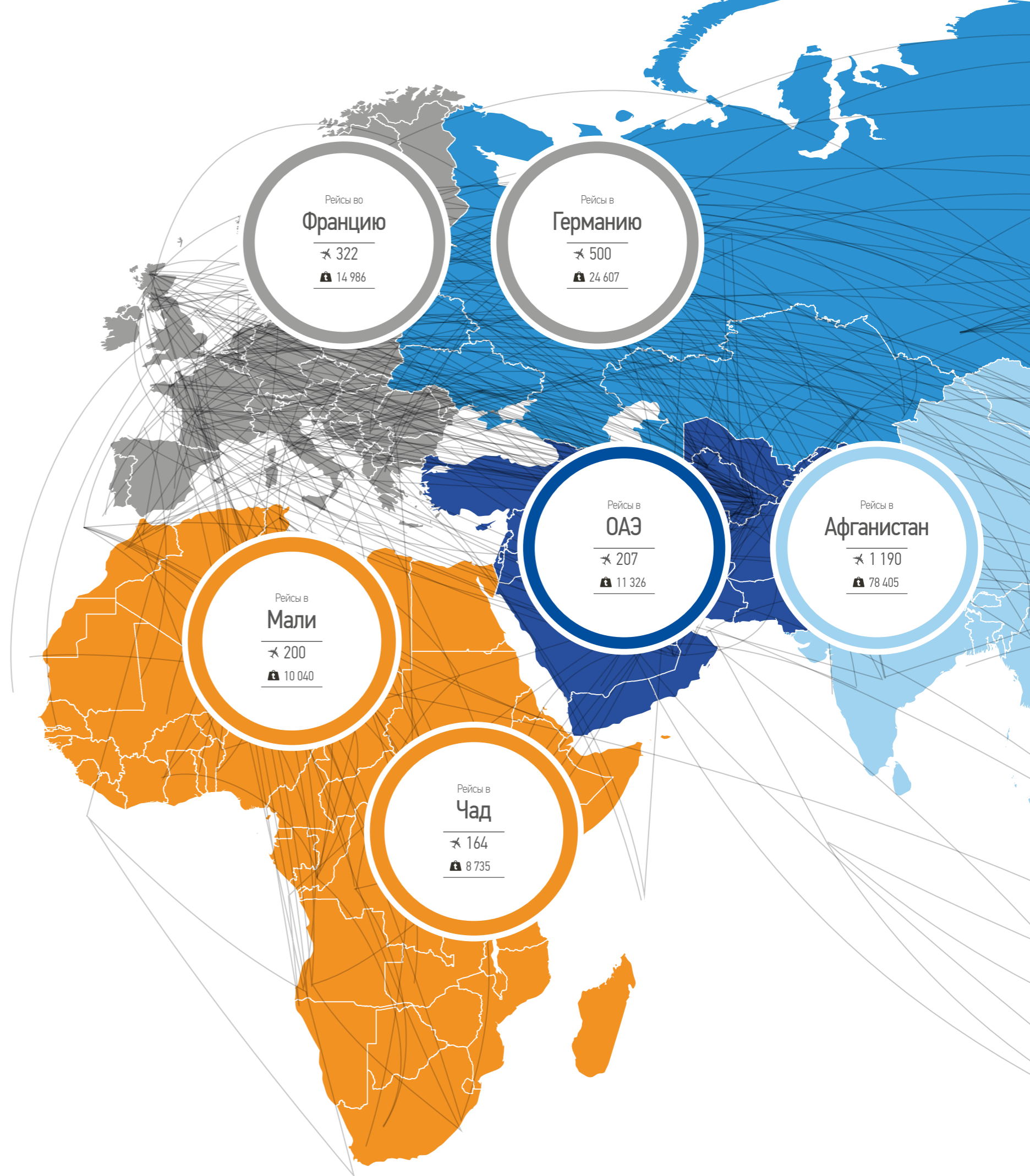

# МИРОТВОРЧЕСКИЕ МИССИИ И ПРОЕКТЫ ДЛЯ ОБЕСПЕЧЕНИЯ БЕЗОПАСНОСТИ

## ГОСУДАРСТВЕННЫЙ ДЕПАРТАМЕНТ США

С 2002 года Группа компаний «Волга-Днепр» работает в тесном сотрудничестве с Госдепартаментом США.

С тех пор транспортировки в Афганистан и Ирак, стали наиболее значимыми проектами, реализуемыми Госдепартаментом. Подобные перевозки составляют приблизительно 85% от всех рейсов, выполняемых авиакомпанией «Волга-Днепр» для Государственного департамента США.

Груз, который перевозится для Государственного департамента США включает в себя государственную собственность, строительную технику, генераторы, палатки и оборудование аэропорта.

2002-2014 гг.



1992 г. - ноябрь 2015 г.



## МИНИСТЕРСТВО ОБОРОНЫ ВЕЛИКОБРИТАНИИ

Сотрудничество с Министерством обороны Великобритании началось в 1992 году. В период с 1992 года по ноябрь 2015 года Группа компаний «Волга-Днепр» осуществила перевозку 19 000 тонн груза. Основными пунктами назначения были страны Ближнего Востока и Европы.

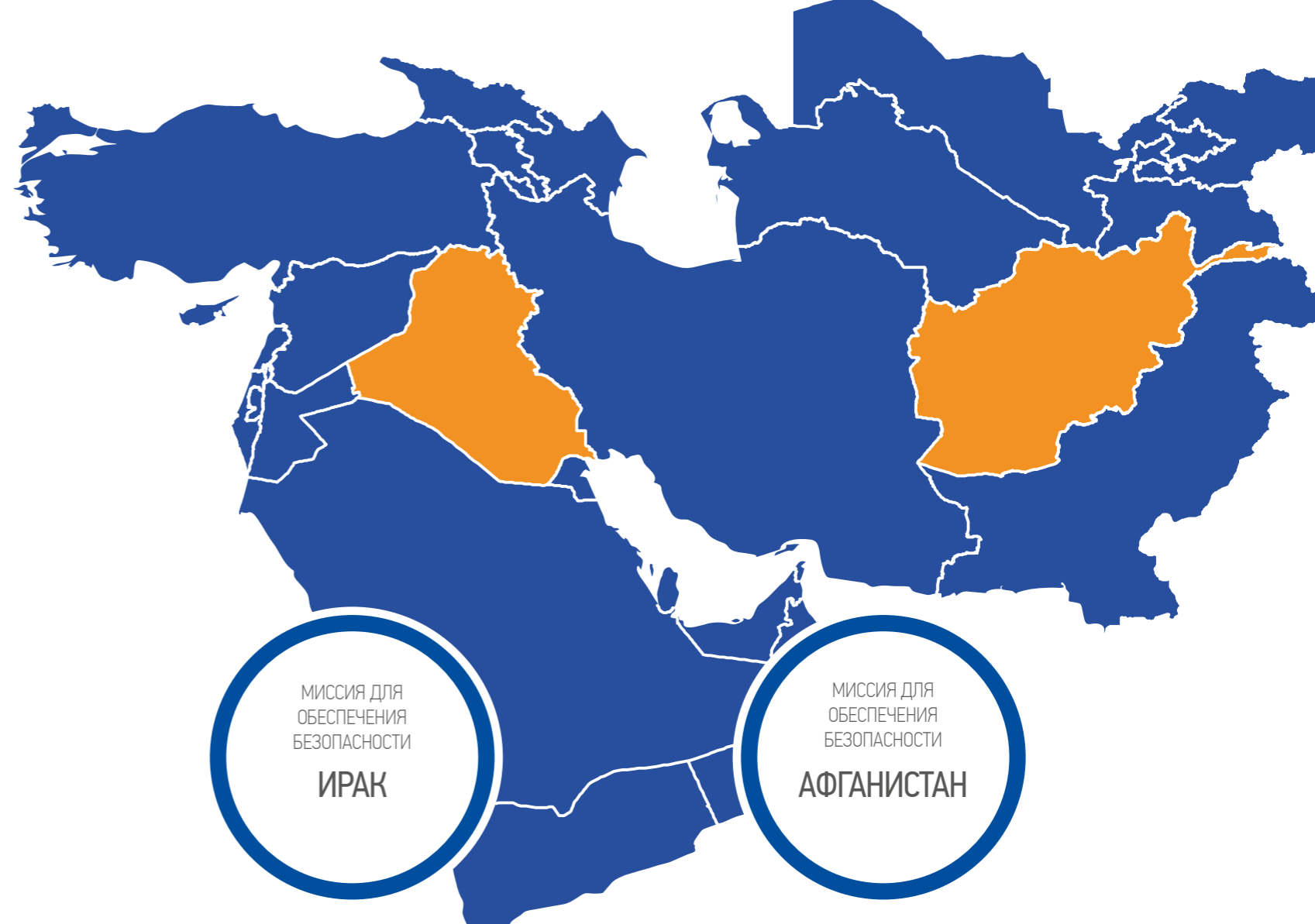

## АВИАЦИОННОЕ КОМАНДОВАНИЕ ВОЗДУШНЫХ ПЕРЕБРОСОК США

«Волга-Днепр» начала выполнять рейсы по заказу Авиационного командования воздушных перебросок США в 2002 году.

За последние 12 лет Группа компаний осуществляла перевозки грузов в самые нестабильные регионы мира, в частности в Афганистан, Ирак и другие страны Ближнего Востока.

Посредником авиакомпании «Волга-Днепр» в рамках данного сотрудничества стала грузовая авиакомпания Atlas Air Inc., которая является членом системы резервных бортов для перевозки военных грузов (Civil Reserve Air Fleet) и обеспечивает чартерные авиаперевозки пассажиров и грузов для Вооруженных сил США.

2002-2014 гг.



# «ГРУЗОВОЙ СУПЕРМАРКЕТ» В ДЕЙСТВИИ

«ГРУЗОВОЙ СУПЕРМАРКЕТ» «ВОЛГА-ДНЕПР» ПОЗВОЛЯЕТ ПРЕДЛАГАТЬ НАИЛУЧШИЕ ТРАНСПОРТНЫЕ И ЛОГИСТИЧЕСКИЕ РЕШЕНИЯ В СООТВЕТСТВИИ С ИНДИВИДУАЛЬНЫМИ ТРЕБОВАНИЯМИ ЗАКАЗЧИКА, УЧИТЫВАЯ ХАРАКТЕРИСТИКИ ГРУЗА, ПУНКТЫ ОТПРАВЛЕНИЯ И НАЗНАЧЕНИЯ, СРОКИ ДОСТАВКИ И БЮДЖЕТ КЛИЕНТА

В течение 25 лет авиакомпания «Волга-Днепр» использует уникальные погрузочные и транспортные возможности своего парка самолетов для обеспечения репутации крупнейшего в мире авиаперевозчика негабаритных и тяжелых грузов.

Создание Инжиниринго-логистического центра (ИЛЦ) позволило Группе компаний «Волга-Днепр» расширить спектр возможностей и предложить заказчикам выполнение перевозок «от двери до двери», а также инженерно-техническое проектирование для обеспечения авиаперевозок даже самых сложных грузов. В своей работе

сотрудники ИЛЦ используют накопленный за 25 лет опыт осуществления перевозок, лучшие интеллектуальные и материальные ресурсы Группы «Волга-Днепр».

ИЛЦ разрабатывает и предлагает комплексные логистические решения или может оказать поддержку заказчикам, предоставив все или некоторые отдельные компоненты, которые могут потребоваться для обеспечения надежной, безопасной и своевременной доставки. Цель специалистов ИЛЦ — выявление и предоставление заказчикам самого эффективного, экономичного и своевременного решения.

## КОНСУЛЬТАТИВНЫЙ МАРКЕТИНГ И ИНЖЕНЕРНО-ЛОГИСТИЧЕСКИЕ УСЛУГИ:

Выезды на объекты для проведения инженерно-технической оценки грузов перед транспортировкой



Консультирование перед производством грузов по вопросам возможностей дальнейшей транспортировки и соответствующих требований



Проектирование и производство специальных конструкций для погрузки и транспортировки груза



Консультирование и поддержка по вопросам обеспечения целостности и сохранности груза в процессе транспортировки



Использование мультимодальных услуг, включая автомобильный, железнодорожный и морской транспорт



Использование грузовых самолетов сторонних организаций, если это необходимо для минимизации расходов заказчиков



Оптимальное планирование маршрута от места производства до конечного пункта назначения



Сопровождение наземного обслуживания в аэропортах, включая выполнение загрузки/разгрузки, доставки груза в/из аэропорта и получение всех необходимых допусков, согласований и разрешений



Оказание помощи при таможенном оформлении, страховании и хранении грузов



ИНЖИНИРИНГО-ЛОГИСТИЧЕСКИЙ ЦЕНТР ГРУППЫ «ВОЛГА-ДНЕПР» РАБОТАЕТ В РЕЖИМЕ 24/7/365

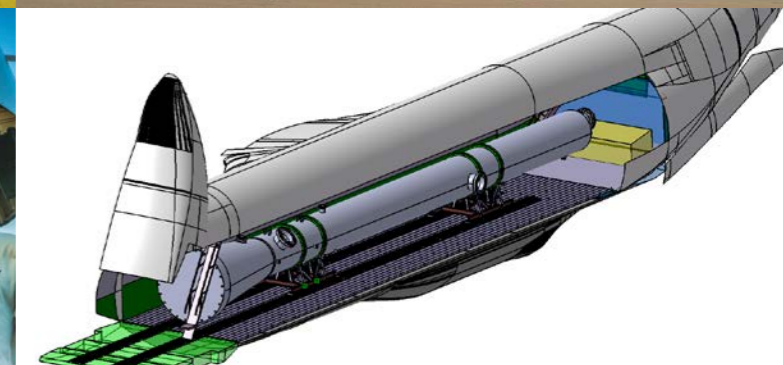
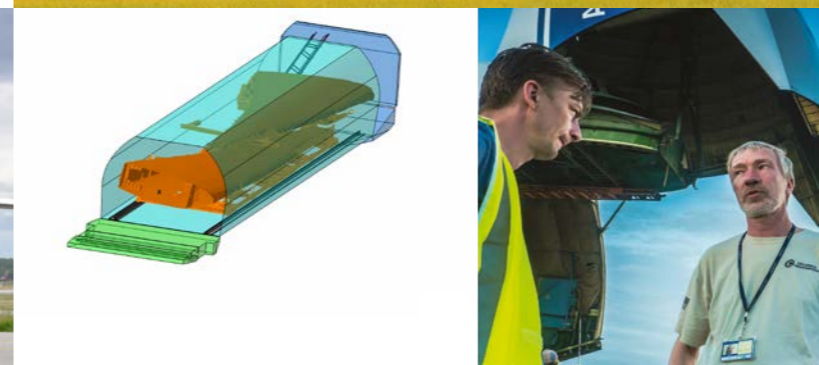
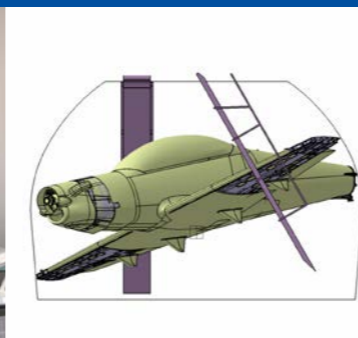
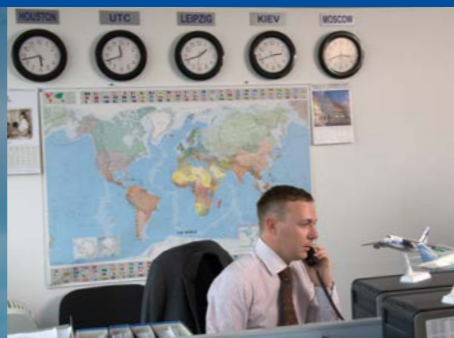

# ПОЧЕМУ ЗАКАЗЧИКИ ВЫБИРАЮТ НАС

МЕЖДУНАРОДНАЯ КОМАНДА ИНЖЕНЕРОВ-  
КОНСТРУКТОРОВ И СПЕЦИАЛИСТОВ В СФЕРЕ ТРАНСПОРТА  
И ЛОГИСТИКИ «ВОЛГА-ДНЕПР» ГОТОВА ПОДЕЛИТЬСЯ  
С ВАМИ СВОИМ ОПЫТОМ.

**НА ПРОТЯЖЕНИИ 25 ЛЕТ ЗАКАЗЧИКИ ПО ВСЕМУ МИРУ ОБРАЩАЮТСЯ В «ВОЛГА-ДНЕПР»  
СНОВА И СНОВА, ПОТОМУ ЧТО ЦЕНЯТ:**

- Знания, навыки и высокий профессионализм наших экспертов в сфере перевозок и логистики
- Уникальные возможности воздушного парка компании
- Опыт выполнения перевозок в режиме «от двери до двери»
- Соответствие международным стандартам безопасности
- Наше умение выполнять индивидуальные заказы и реализовывать проекты вовремя и в рамках согласованного бюджета
- Возможность выполнения рейсов по всему миру, даже в самые отдаленные регионы
- Наш опыт в разработке уникальных транспортных и логистических решений
- Умение проектировать и создавать инструменты и механизмы для обработки, погрузки и разгрузки, которые делают возможной перевозку уникальных, крупногабаритных и сверхтяжелых грузов.

**МЫ РЕКОМЕНДУЕМ ВАМ ОБРАТИТЬСЯ В ГРУППУ КОМПАНИЙ «ВОЛГА-ДНЕПР»  
НА САМОМ РАННЕМ ЭТАПЕ ПЛАНИРОВАНИЯ ПЕРЕВОЗКИ**

При необходимости доставки уникального, крупногабаритного и сверхтяжелого груза многие заказчики привлекают «Волга-Днепр» еще на этапе проектирования продукта, чтобы обеспечить соблюдение всех требований к транспортировке в процессе производства. Сотрудничая с заказчиком, инженеры и эксперты «Волга-Днепр» могут, например, порекомендовать внести простейшие изменения в продукт, что позволит обеспечить его безопасную транспортировку, погрузку и разгрузку, сократить издержки и временные затраты. Заблаговременное планирование также поможет нам гарантировать, что необходимое вам воздушное судно будет доступно для своевременной доставки вашего груза. Уникальные услуги «грузового супермаркета» «Волга-Днепр» позволяют нам всегда находить наиболее экономически эффективные решения для каждого груза, каждого проекта. Сотрудничество с «Волга-Днепр» на ранних этапах планирования и производства поможет нам разработать оптимальное, подходящее именно вам решение по перевозке груза без каких-либо задержек и лишних затрат.

**НАШИ ЭКСПЕРТЫ ГОТОВЫ ПОМОЧЬ ВАМ 24/7/365**